

## Приложение «Д.7». Сифонные компенсаторы типа ОПМР

Сифонные компенсаторы осевые типа ОПМР по техническим условиям ИЯНШ.300260.029ТУ — это компенсаторы типа ОПКР с внутренними направляющими патрубками.

Компенсаторы типа ОПКР предназначены для установки в трубопроводы тепловых сетей и ГВС, а также паропроводы при наземной прокладке, внутри помещений, а также при подземной прокладке в тоннелях, проходных и непроходных каналах и тепловых камерах, тепловая изоляция которых наносится после монтажа различными теплоизоляционными материалами: матами из минеральной и базальтовой ваты, скорлупами ППУ с невоспламеняемым гидрозащитным покрытием, теплоизоляцией K-Flex и пр.

Рекомендуется применять при повышенных скоростях проводимой среды на теплопроводах только при закрытой системе водозабора и качественной водоподготовке, а также на паропроводах.



Таблица Д.7

Условное обозначение	PN, МПа (кгс/см <sup>2</sup> )	DN, мм	Ход 2 <sub>л-1</sub> , мм	Размеры, мм						Масса, кг
				D	s	D <sub>1</sub>	L	l <sub>1</sub>	l <sub>2</sub>	
ОПМР-16-65-80-2.2	1,6 (16)	65	80	76	4,0	178	542	100	120	20
ОПМР-16-80-90-2.2		80	90	89	4,0	194	561		120	23
ОПМР-16-100-120-2.2		100	120	108	4,0	219	619		150	26
ОПМР-16-125-130-2.2		125	130	133	5,0	245	625		150	33
ОПМР-16-150-150-2.2		150	150	159	6,0	273	638		150	40
ОПМР-16-200-160-2.2		200	160	219	8,0	340	744		150	72
ОПМР-16-250-180-2.2		250	180	273	7,0	400	775		150	103
ОПМР-16-300-190-2.2		300	190	325	8,0	455	790		150	127
ОПМР-16-350-190-1.2		350	190	377	9,0	510	799		150	157
ОПМР-16-400-200-1.2		400	200	426	9,0	575	836		150	195
ОПМР-16-500-210-1.3		500	210	530	8,0	686	827		150	250
ОПМР-16-600-220-1.3		600	220	630	8,0	820	890		150	361
ОПМР-16-700-220-1.3		700	220	720	8,0	920	1003		150	513
ОПМР-16-800-240-1.3		800	240	820	9,0	1020	1046		150	593
ОПМР-16-900-260-1.3		900	260	920	10,0	1120	1039		150	761
ОПМР-16-1000-260-1.3		1000	260	1020	12,0	1320	1071		150	1021
ОПМР-16-1200-260-1.3	1200	260	1220	12,0	1420	1071	150	1192		
ОПМР-16-1400-260-1.3	1400	260	1420	12,0	1620	1077	150	1409		
ОПМР-25-65-80-2.2	2,5 (25)	65	80	76	4,0	178	542	100	120	20
ОПМР-25-80-90-2.2		80	90	89	4,0	194	561		120	23
ОПМР-25-100-120-2.2		100	120	108	4,0	219	620		150	28
ОПМР-25-125-130-2.2		125	130	133	5,0	245	625		150	36
ОПМР-25-150-150-2.2		150	150	159	6,0	273	638		150	42
ОПМР-25-200-160-2.2		200	160	219	8,0	340	744		150	73
ОПМР-25-250-180-2.2		250	180	273	7,0	400	775		150	106
ОПМР-25-300-190-2.2		300	190	325	8,0	455	793		150	135
ОПМР-25-350-190-1.2		350	190	377	9,0	510	819		150	178
ОПМР-25-400-200-1.2		400	200	426	9,0	575	846		150	221
ОПМР-25-500-210-1.3		500	210	530	8,0	686	837		150	264
ОПМР-25-600-220-1.3		600	220	630	8,0	820	908		150	391
ОПМР-25-700-220-1.3		700	220	720	8,0	920	1019		150	540
ОПМР-25-800-240-1.3		800	240	820	9,0	1020	1063		150	652
ОПМР-25-900-260-1.3		900	260	920	10,0	1120	1054		150	818
ОПМР-25-1000-260-1.3		1000	260	1020	12,0	1320	1087		150	1095
ОПМР-25-1200-260-1.3	1200	260	1220	12,0	1420	1115	150	1286		
ОПМР-25-1400-260-1.3	1400	260	1420	12,0	1620	1095	150	1493		

### Двухсильфонные компенсаторы типа ОПМР

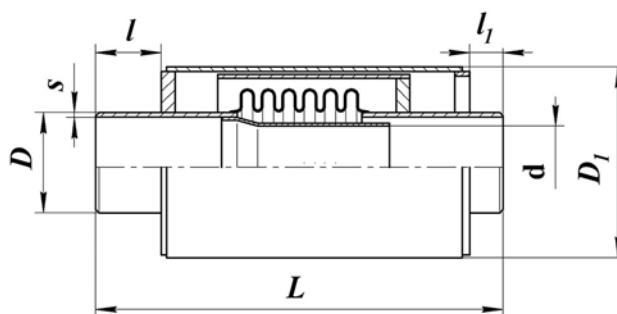
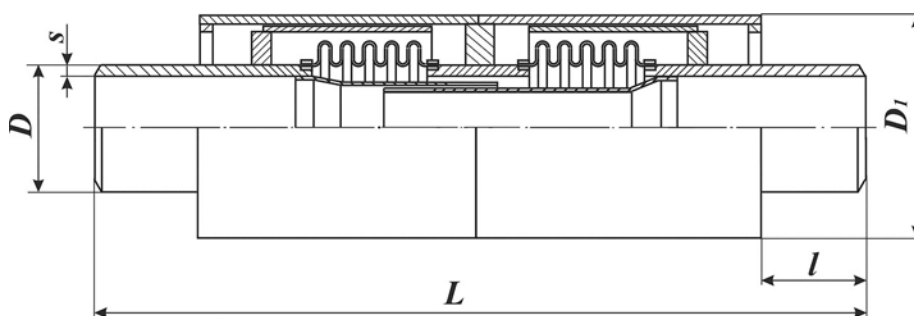

Продолжение таблицы Д.7

Условное обозначение	PN, МПа (кгс/см <sup>2</sup> )	DN, мм	Ход 2 $\lambda_1$ , мм	Размеры, мм					Масса, кг
				D	s	D <sub>1</sub>	L	l	
2ОПМР-16-200-320-2.2	1,6 (16)	200	320	219	8,0	340	1468	150	167
2ОПМР-16-250-360-2.2		250	360	273	7,0	400	1550		230
2ОПМР-16-300-380-2.2		300	380	325	8,0	455	1590		283
2ОПМР-16-350-380-1.2		350	380	377	9,0	510	1608		345
2ОПМР-16-400-400-1.2		400	400	426	9,0	575	1700		386
2ОПМР-16-500-420-1.3		500	420	530	8,0	686	1442		478
2ОПМР-16-600-440-1.3		600	440	630	8,0	820	1568		697
2ОПМР-16-700-440-1.3		700	440	720	8,0	920	1794		1002
2ОПМР-16-800-480-1.3		800	480	820	9,0	1020	1880		1178
2ОПМР-16-900-520-1.3		900	520	920	10,0	1120	1862		1482
2ОПМР-16-1000-520-1.3		1000	520	1020	12,0	1320	1926		2047
2ОПМР-16-1200-520-1.3		1200	520	1220	12,0	1420	1926		2237
2ОПМР-16-1400-520-1.3		1400	520	1420	12,0	1620	1938		2639
2ОПМР-25-200-320-2.2		2,5 (25)	200	320	219	8,0	340		1468
2ОПМР-25-250-360-2.2	250		360	273	7,0	400	1550	230	
2ОПМР-25-300-380-2.2	300		380	325	8,0	455	1596	290	
2ОПМР-25-350-380-1.2	350		380	377	9,0	510	1648	357	
2ОПМР-25-400-400-1.2	400		400	426	9,0	575	1720	404	
2ОПМР-25-500-420-1.3	500		420	530	8,0	686	1462	500	
2ОПМР-25-600-440-1.3	600		440	630	8,0	820	1604	735	
2ОПМР-25-700-440-1.3	700		440	720	8,0	920	1826	1040	
2ОПМР-25-800-480-1.3	800		480	820	9,0	1020	1914	1040	
2ОПМР-25-900-520-1.3	900		520	920	10,0	1120	1892	1572	
2ОПМР-25-1000-520-1.3	1000		520	1020	12,0	1320	1958	2166	
2ОПМР-25-1200-520-1.3	1200		520	1220	12,0	1420	2014	2421	
2ОПМР-25-1400-520-1.3	1400		520	1420	12,0	1620	1974	2813	

**ПРИЛОЖЕНИЕ «Д»**  
(справочное)

**ОСНОВНЫЕ РАЗМЕРЫ СИЛЬФОННЫХ КОМПЕНСАТОРОВ ПО ТЕХНИЧЕСКИМ УСЛОВИЯМ ИАНШ.300260.029ТУ  
И СТАРТОВЫХ СИЛЬФОННЫХ КОМПЕНСАТОРОВ ПО ТЕХНИЧЕСКИМ УСЛОВИЯМ ИАНШ.300260.035ТУ**

**Схема условных обозначений СК по ИАНШ.300260.029ТУ**



**Схема условных обозначений ССК по ИАНШ.300260.035ТУ**

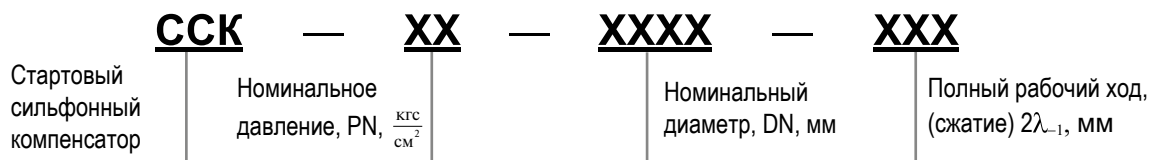

**Конструктивные особенности сильфонных компенсаторов и стартовых сильфонных компенсаторов  
и условия их применения на трубопроводах**

	Конструктивные особенности СК и ССК и проектные условия применения	Тип сильфонного компенсатора								
		ОПН (ОПНР)	ОПФН	ОПК	ОПГ	ОПМ	ОПКР	ОПМР	КСО (КСОР)	ССК
Применяемость	Для изготовления SKU на других предприятиях	•	•	•	•	•				
	Для паропроводов	•	•	•	•	•	•	•		
	Для наземной прокладки	•	•	•	•	•	•	•	•	
	Для установки в помещениях, проходных каналах и туннелях	•	•	•	•	•	•	•	•	
	Для установки в сухих каналах и тепловых камерах			•		•	•	•	•	
	Для установки в затопливаемых каналах и тепловых камерах									
	Для бесканальной прокладки в сухих грунтах									•
	Для бесканальной прокладки в грунтах с повышенной влажностью									•
Конструктивные особенности	Защитный легкий кожух			•		•				
	Защитный усиленный кожух						•	•	•	•
	Встроены облегченные направляющие						•	•	•	•
	Ограничитель растяжения						•	•	•	
	Ограничитель сжатия						•	•	•	•
	Внутренний патрубок для направления потока теплоносителя				•	•		•		
	Защитное антикоррозийное покрытие сильфона						•	•	•	
	Наружное антикоррозийное покрытие кожуха			•		•	•	•	•	
Условия установки и эксплуатации	В любом месте пролета между неподвижными опорами	•	•	•	•	•	•	•	•	•
	Только в середине пролета									
	Только с двумя парами направляющих опор	•	•	•	•	•				
	С одной парой направляющих опор						•	•	•	
	Без направляющих опор									•
	При незначительной несоосности и непрямолинейности трубопровода						•	•		